



# NAVIRE AVENIR

**NAVIGUER SAUVER**

un outil pionnier du sauvetage en haute mer

**ABRITER HABITER**

un refuge médicalisé flottant

**PARTAGER RACONTER**

une place publique méditerranéenne

**RELIER ARRIVER**

un laboratoire de création d'avenirs désirables



**1975** : C'est la mer ou la mort pour d'innombrables personnes fuyant le Sud-Vietnam. La détresse des « boat-people » apparaît aux yeux du monde. Les plus grands intellectuels français exigent « un bateau pour le Vietnam ». Ce sera *L'île de Lumière*, transformé en bateau hôpital, et la création dans son sillage de Médecins du Monde. Puis d'autres navires jusque dans les années 80 : le *Cap Anamur*, le *Mary*, le *Stromboli*, le *Vittorio Veneto*, l'*Andra Doria*, le *Rose Schiaffino*, etc. Entre 200 000 et 300 000 personnes disparaissent en mer de Chine en 10 ans. Des centaines de milliers sont sauvées et soignées. Un peu plus de 120 000 accueillies en France. Et les navires ovationnés à leur arrivée, comme à Venise en 1979.

**2016** : L'*Aquarius* s'élance en mer Méditerranée pour sauver les vies de celles et ceux qui, en Afrique du Nord comme en Asie du Sud quarante ans plus tôt, doivent choisir entre la mer et la mort. Les équipes de SOS Méditerranée, à bord de l'*Ocean Viking* à partir de 2019, réinventent les gestes de sauvetage et de soin que leurs prédécesseurs improvisèrent en mer de Chine. Ces savoirs et savoir-faire, relevant de ce que l'on nomme désormais le « sauvetage de masse », sont consignés, répétés au départ de chaque mission, transmis à des ONG qui affrètent d'autres navires. L'histoire se répète : des femmes et des hommes inventent dans l'urgence des pratiques de sauvetage et de soin, des savoirs et savoir-faire cruciaux ici et maintenant. Qui le seront dans d'autres mers, dans l'avenir.

**2020** : Le collectif PEROU, réunissant architectes, artistes, chercheurs, ouvre une instruction auprès de l'UNESCO visant à faire reconnaître ces gestes de sauvetage et de soin au Patrimoine culturel immatériel de l'humanité. Car le choc climatique et les bouleversements mondiaux annoncent des mouvements migratoires au centuple dès demain. Car ces gestes s'avèrent un trésor vital pour nos enfants, trésor que nous ne pouvons pas laisser se dilapider de nouveau. Pour que se perpétuent ces gestes, le PEROU lance la création du *Navire Avenir*, premier navire spécifiquement conçu pour l'intervention en haute mer. Ce navire pionnier doit porter le développement d'une flotte mondiale, l'un des volets du « plan de sauvegarde » à présenter à l'UNESCO.

**2021 - 2023** : Les équipes de SOS Méditerranée contribuent au dessin du navire, à l'instar de Pilotes Volontaires, des Hôpitaux de Marseille et de l'AUP, collectif de rescapés de Marseille. Le projet mobilise une cinquantaine de groupes de recherche et d'écoles d'art, design, architecture d'Europe, ainsi que les équipes de Marc Ferrand et de Marc Van Peteghem, architecte naval mondialement connu. En octobre 2023, le plan du pont principal du Navire Avenir, catamaran de 69 mètres, est tracé à échelle 1 devant le Centre Pompidou (image ci-contre). Dans le Forum du Centre est présentée cette « œuvre agissante » et lancée la plateforme de financement de sa réalisation. 60 institutions culturelles européennes la soutiennent, publiant alors dans *Le Monde* un manifeste titré *Nous sommes le rivage*.

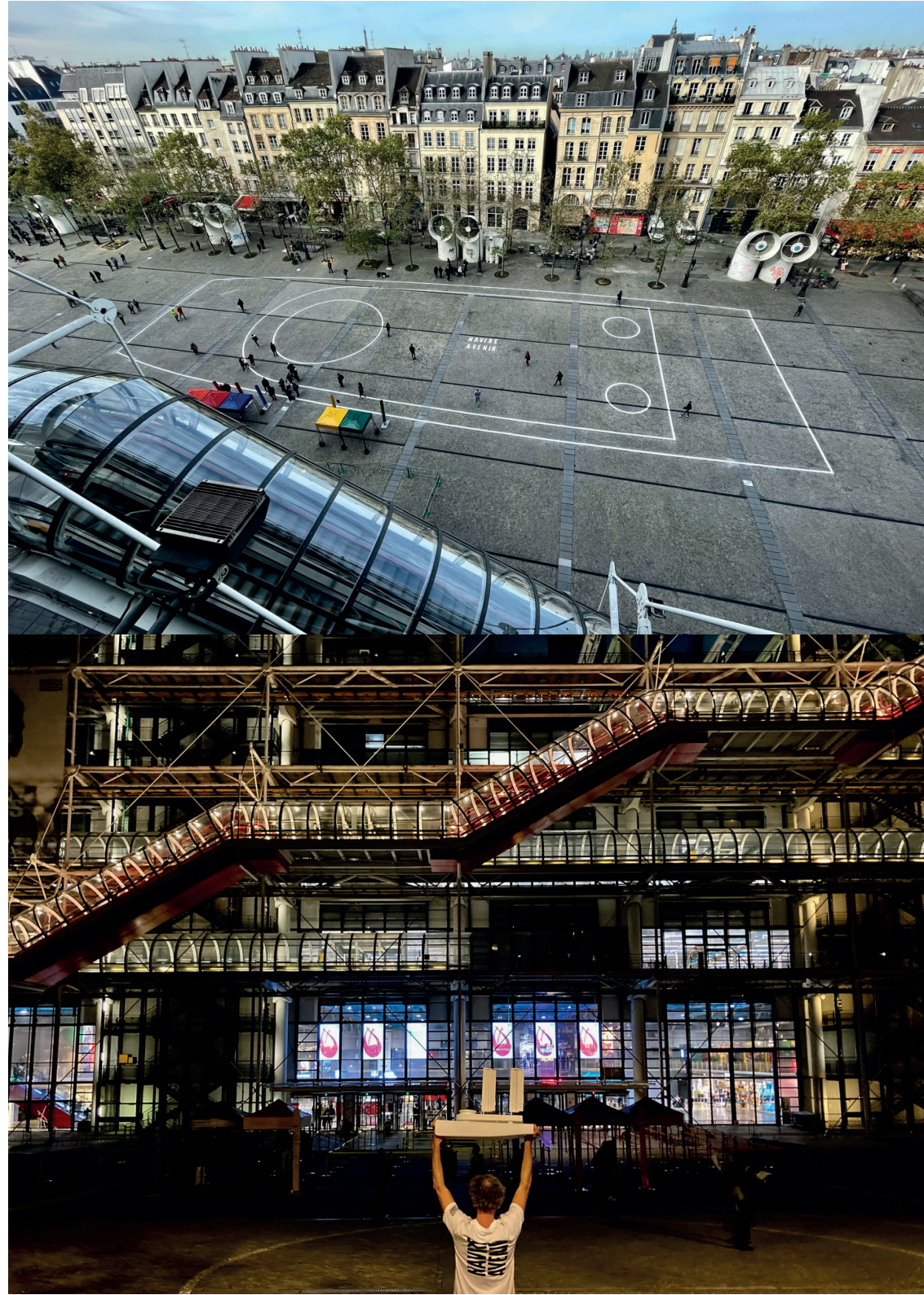

# I. LES CARACTÉRISTIQUES TECHNIQUES D'UN NAVIRE UNIQUE AU MONDE

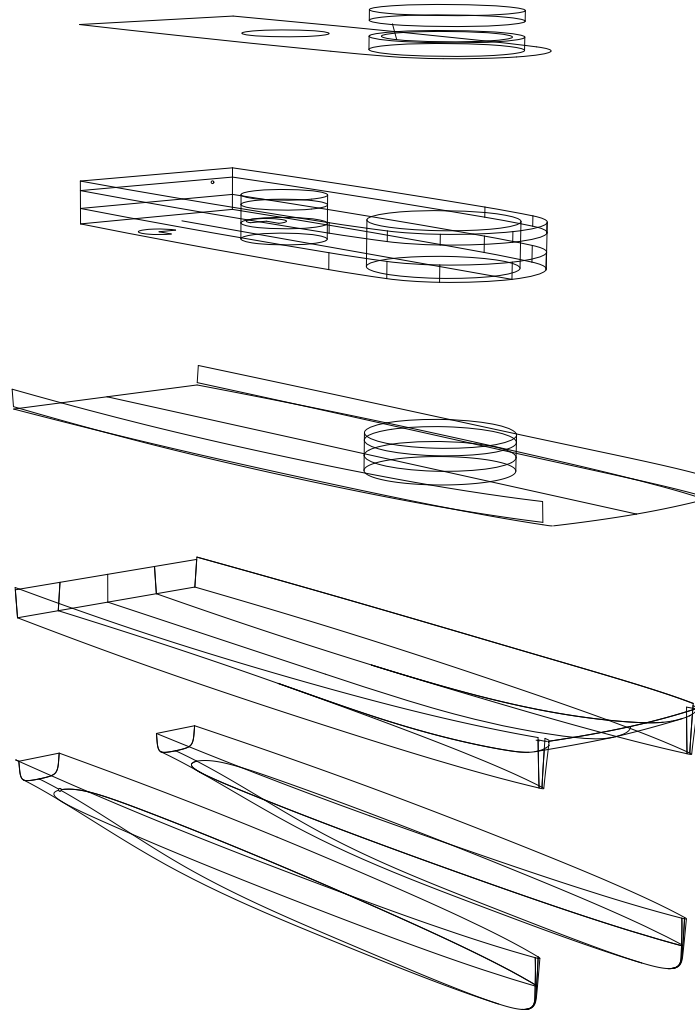



# 1. POUR LES PRATIQUES DE SAUVETAGE DE MASSE



## SITUATIONS PRÉSENTES ET À VENIR

- grand nombre de personnes en péril en haute mer (plus de 3 000 disparus en mer Méditerranée en 2023 selon l'ONU)
- intensification de ces situations en mer Méditerranée (100 millions de déplacés dans le bassin méditerranéen à l'horizon 2050)
- extension de ces situations dans toutes les mers du monde (prévisions ONU : 300 millions de déplacés d'ici 2050)
- multiplication du nombre de personnes polytraumatisées en haute mer à l'échelle mondiale au 21e siècle



## CARACTÉRISTIQUES DU NAVIRE AVENIR

- catamaran de 69 mètres de long sur 23 de large : grande stabilité et faible tirant d'eau
- faible empreinte carbone, grande autonomie (30% des besoins assurés par la propulsion vélique ; moteur diesel électrique)
- 2 annexes de 6,50 m et 2 annexes de 10 mètres pour urgence et sécurisation
- rampes d'accès et treuils dans les flotteurs arrières pour accès sécurisés à bord
- hôpital de bord spécifique (production d'oxygène, petite chirurgie, soins psy)
- cuisine d'urgence, accueil spécialisé des femmes et des enfants, plurilinguisme



## USAGERS POTENTIELS

- ONG de sauvetage en mer opérant en Méditerranée (SOS MÉDITERRANÉE, MSF, Sea Watch, etc.) et ailleurs dans le monde
- opérateurs de secours nationaux, européens et internationaux (Protections civiles, etc.)
- agences des Nations Unies spécialisées (IOM, UNHCR, etc.)
- mouvement international de la Croix rouge et du Croissant rouge
- partenaires scientifiques pour le développement de programmes de recherche (sauvetage, soin, disparus en mer, architecture, etc.)

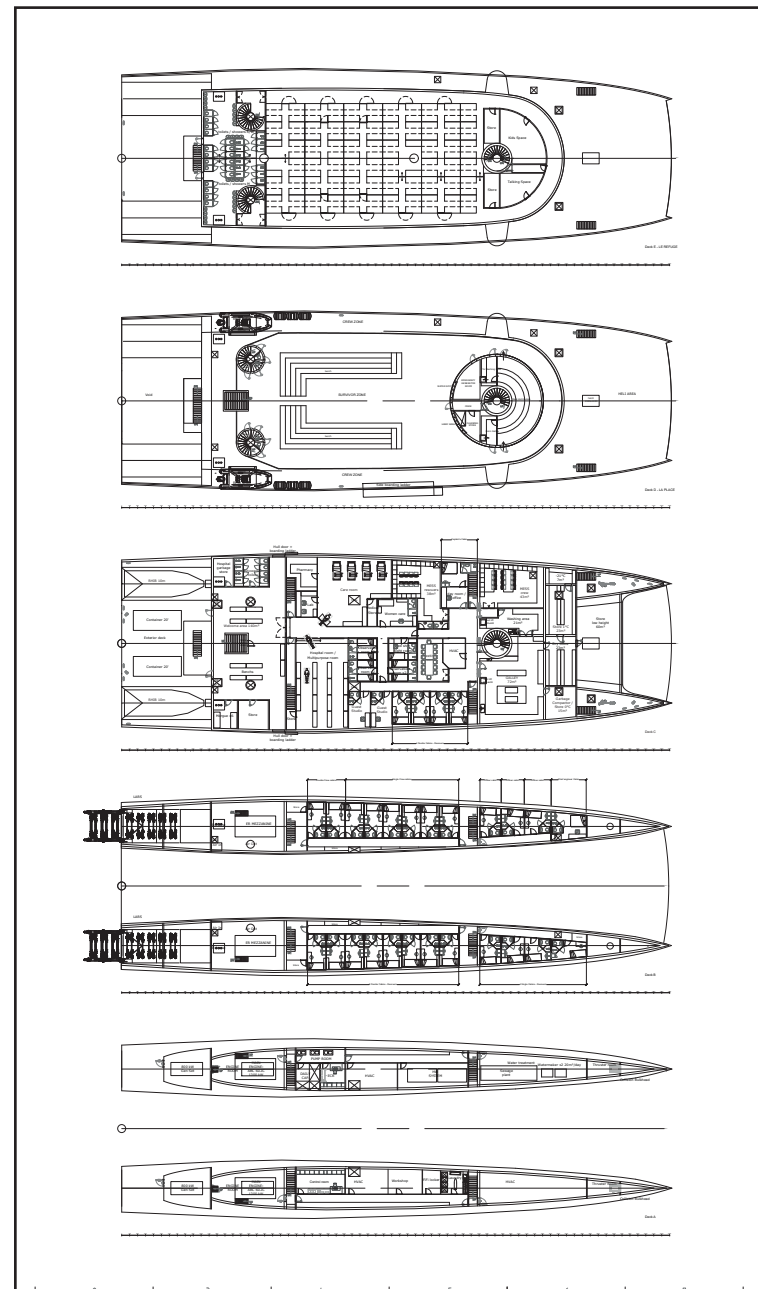



## 2. POUR L'INTERVENTION AUPRÈS DE TERRITOIRES FRAPPÉS PAR CATASTROPHES ET CONFLITS



### SITUATIONS PRÉSENTES ET À VENIR

- grands feux (Hawaï, Grèce, etc.), tremblements de terre, tsunamis, inondations (Libye, Indonésie, Chine, etc.)
- guerres extrêmes nécessitant navires-hôpitaux (Israël, Palestine)
- annihilation des capacités de soin de territoires (effondrement des systèmes de soin, destructions des infrastructures, etc.)
- impossibilité d'accès aux personnes en détresse par voies terrestres (frontières verrouillées, submersions, etc.)
- prévision de très nombreuses personnes en détresse sur les rivages au 21<sup>e</sup> siècle



### CARACTÉRISTIQUES DU NAVIRE AVENIR

- déploiement d'annexes rapides avec capacités de transfert de 40 à 50 personnes sur chacune
- unité hospitalière d'urgence offrant des lits médicalisés, des salles de soin, une infirmerie, des salles d'observation et de repos
- larges capacités d'accueil : pont-refuge de 372 places, pont-place réversible permettant l'aménagement de 100 places supplémentaires
- grande modularité et réversibilité des espaces, cloisonnements amovibles, déplaçables
- souplesse et dextérité de l'outil, coûts de fonctionnement réduits, sobriété énergétique
- capacité d'accueil de 40 membres d'équipage



### USAGERS POTENTIELS

- ONG et organisations humanitaires spécialisées dans l'intervention d'urgence (mouvement international de la Croix rouge et du Croissant rouge, MSF, MDM, etc.)
- États et groupements d'États (Mécanismes de protection civile nationaux et de l'Union Européenne, etc.)
- organisations internationales, agences spécialisées des Nations Unies (CICR, OMS, UNHCR, IOM, etc.)

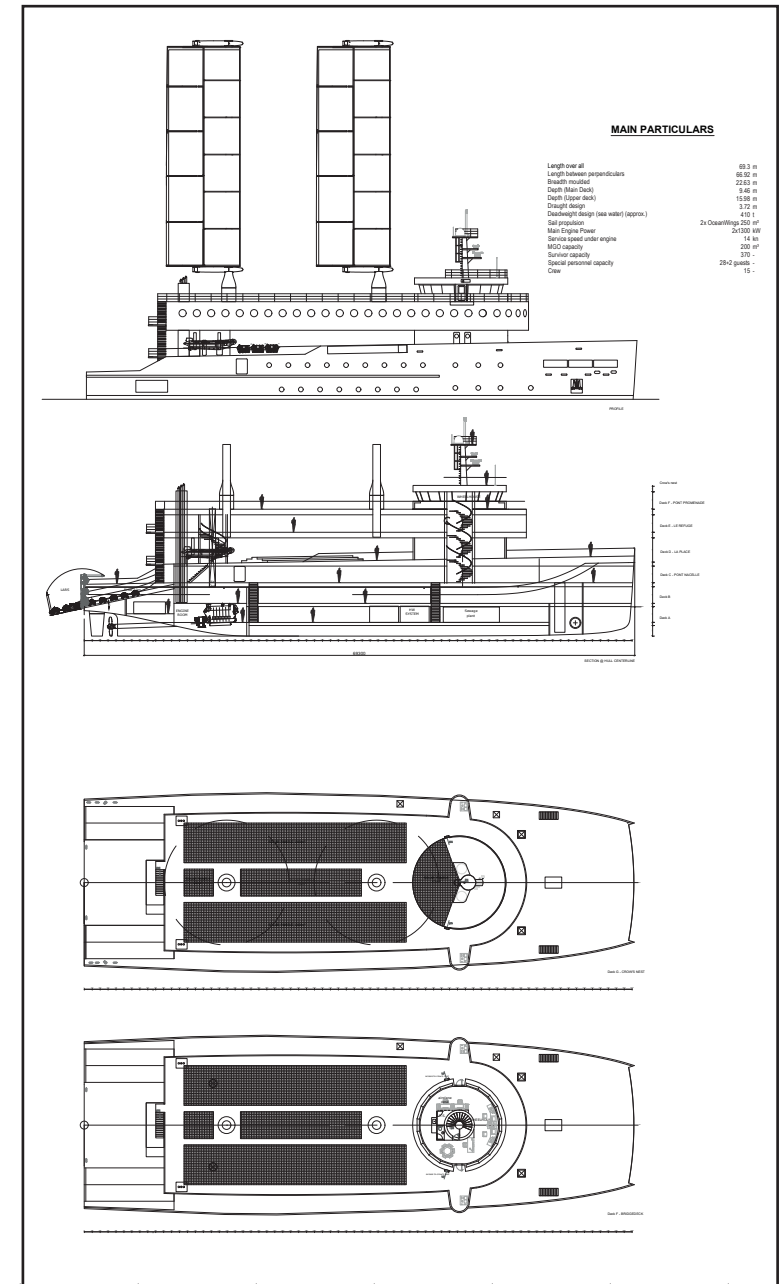







## II. UN PROJET INDUSTRIEL PORTÉ PAR UN PROGRAMME DE RECHERCHE INTERNATIONAL

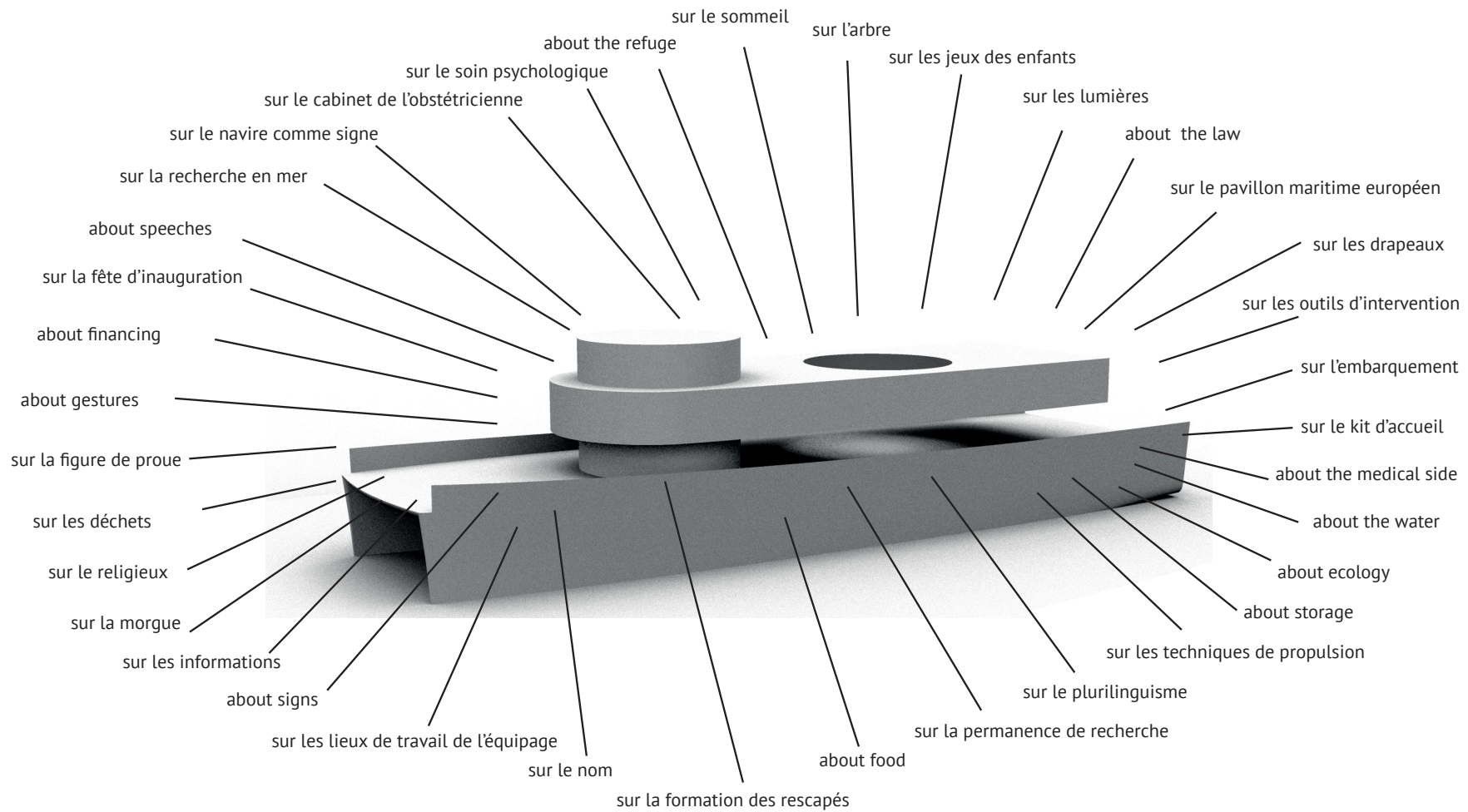



# 1. UN PROGRAMME DE RECHERCHES-ACTIONS SUR LES GESTES D'HOSPITALITÉ



## 2021 - 2023 : RECHERCHES, RÉSIDENCES ARTISTIQUES

- 50 groupes de recherche et écoles d'art, design, architecture d'Europe entière mobilisés depuis septembre 2021 par l'association PEROU (Pôle d'Exploration des Ressources Urbaines)
- résidences de création dans une vingtaine de théâtres, centres chorégraphiques, musées, festivals, centres d'art, etc.
- soutiens du Ministère de la Culture (Mondes Nouveaux), du Goethe Institut et de l'Institut Français (Kultur Ensemble Palermo)
- une cinquantaine d'articles de presse et reportages (Le Monde, Libération, La Croix, ArtPress, Domus, Sud-Ouest, La Provence, France 3, France Culture, France Inter, etc.)



## 2024 - 2027 : PUBLICATIONS, EXPÉRIMENTATIONS

- publication de textes, diffusion de films, et animation d'une plateforme dédiée à la pédagogie et la mobilisation citoyenne
- rencontres publiques, résidences, partenariats de création (FRAC Sud, FRAC Franche Comté, Gaîté Lyrique, Palais de Chaillot, MC Amiens, Théâtre du Beauvaisis, Agrigente et Lampedusa Capitales culturelles italiennes 2025, etc)
- recherches et expérimentations à bord de l'Océan Viking de SOS Méditerranée de certaines pièces (cuisine, micro-architectures, design, soin)

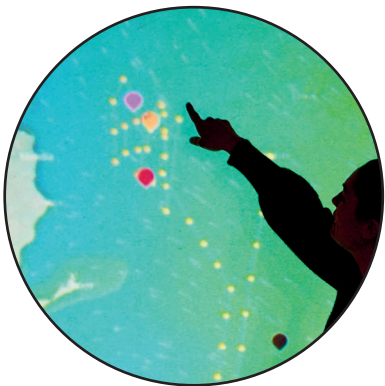

## 2024 - 2027 : CRÉATION D'UNE CHAIRE UNESCO À MARSEILLE

- création d'une Chaire partenariale avec Hôpitaux de Marseille, Aix-Marseille Universités, SOS Méditerranée, Pilotes Volontaires, Association des Usagers de la PADA, et partenaires culturels et scientifiques européens, sur l'Hospitalité vive, les gestes d'accueil et de soin, les conditions de l'inconditionnalité de l'accueil
- développement d'un programme de recherche sur mer et sur terre, création d'un lieu dédié à Marseille (archive, résidences, rencontres)
- labellisation de la Chaire par l'UNESCO, valorisation et transmission du travail à l'échelle internationale

## Chaire Hospitalités Marseille arts et sciences des gestes de l'hospitalité vive

APHM - Hôpitaux de Marseille  
Aix-Marseille Universités  
SOS Méditerranée  
Association des Usagers de la PADA  
Pilotes Volontaires  
NAVIRE AVENIR  
PEROU



**Partenariats sur projets avec Collectivités et Institutions culturelles** de Marseille et d'Europe entière (60 partenaires en 2024)

**Partenariats sur projets avec Universités et écoles** d'art, design, architecture, sciences humaines de Marseille et d'Europe (50 partenaires en 2024)



**Recherches-Actions sur mer et sur terre** (navires de sauvetage, hôpitaux, lieux de l'inconditionnalité de l'accueil) : architecture, design, design graphique, arts, sciences humaines et sociales, soins.



**Transmission sur le territoire marseillais** (archive, résidences, rencontres) : Faire école de l'hospitalité vive

**Transmission à l'échelle internationale** (labellisation UNESCO) : les gestes de l'hospitalité comme patrimoine mondial



## 2. UN PROJET INDUSTRIEL POUR LA CRÉATION DU PROTOTYPE D'UNE FLOTTE MONDIALE



### UNE ASSOCIATION PORTEUSE : NAVIRE AVENIR

- association loi 1901 créée en 2021, constituée en 2024 de Marc Van Peteghem (président, architecte naval) ; Louise Guillaumat (trésorière, ancienne directrice adjointe des opérations de SOS Méditerranée) ; Émilie Garrido-Pradalie (secrétaire, directrice de la recherche en santé de l'Assistance Publique-Hôpitaux de Marseille) ; Marc Ferrand, designer ; Jean-Michel Frodon, critique de cinéma ; Gaëlle Hensens, photographe, membre de Pilotes Volontaires ; Aliou Jalloh, rescapé, président de l'AUP ; Aman Mohamadsaid, rescapé, médiateur à l'Observatoire Santé mentale, Vulnérabilités et Sociétés ; Laurence Perrillat, co-fondatrice des Augures ; Arthur Le Vaillant, navigateur

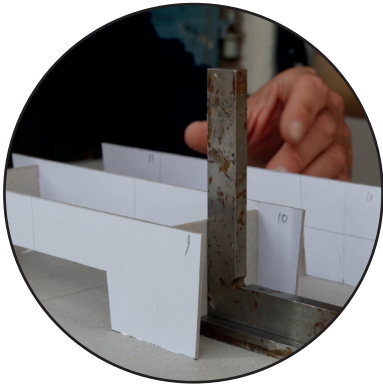

### 2024 - 2027 : RÉALISATION DU NAVIRE AVENIR

- structuration d'une équipe dédiée au projet industriel et d'une Chaire partenariale, traduction institutionnelle du processus de recherche ayant présidé au dessin du navire
- mobilisation des financements complémentaires à la levée de fonds citoyenne : investissement solidaire, mécénat, mécénat industriel
- accompagnement de l'ONG SOS Méditerranée en vue d'affréter le Navire Avenir
- inauguration du Navire Avenir à Marseille sous l'égide de l'UNESCO



### AU-DELÀ : DÉVELOPPEMENT D'UNE FLOTTE MONDIALE

- suivi d'expérimentations à bord du Navire Avenir, prototype d'une flotte mondiale ; prolongement ainsi du travail de conception à l'épreuve des situations concrètes rencontrées par le navire
- développement de partenariats internationaux en vue du développement de la flotte mondiale pour le sauvetage et le soin en haute mer comme sur les rivages de tous les continents

### NAVIRE AVENIR propriétaire du premier navire spécifiquement conçu pour les gestes de sauvetage et de soin en haute mer

études  
définition du modèle économique  
mobilisation des partenaires  
développement de la flotte



Financement du chantier naval : **36 millions d'euros.**  
(estimation 2022 : 27 millions d'euros + 35 % d'inflation)  
Lancement avec **15 millions d'euros** : levée de fonds citoyenne et institutions culturelles ; investissement de collectivités territoriales et internationales ; mécénat (dont crédits d'impôt recherche) ; investissement solidaire ; etc.



**Contrat d'exploitation avec un armateur**, partenaire de recherche et de création de la flotte mondiale

**Prêts bancaires de 21 millions d'euros**, et engagement d'acteurs publics pour garantie



**Contrat d'affrètement sur 15 ans** : financement du fonctionnement du Navire Avenir (**20 000 euros / jour**) ; financement du prêt bancaire (4 000 euros / jour : 21,9 millions sur 15 ans). NB : modèle économique actuel de SOS Méditerranée pour affrètement et fonctionnement de l'Ocean Viking aujourd'hui : 24 000 euros / jour



**Recherche et développement** d'une flotte mondiale (en collaboration avec la Chaire Hospitalités à Marseille)







# **ANNEXES**

**1. ARITHMÉTIQUE : LE NAVIRE AVENIR EN CHIFFRES**

**2. ASSEMBLAGE : LES 44 PIÈCES COMPOSANT LE NAVIRE AVENIR**

**3. ASSEMBLÉE : LES 60 INSTITUTIONS CULTURELLES EUROPÉENNES QUI SOUTIENNENT LE NAVIRE AVENIR**

**4. ACTUALITÉS : LE NAVIRE AVENIR DANS LA PRESSE**

## 1. ARITHMÉTIQUE : LE NAVIRE AVENIR EN CHIFFRES

**30 000**

nombre de disparus en mer Méditerranée depuis 2014 (source ONU)

**10**

nombre de disparus par jours en 2023 (source ONU)

**40 183**

nombre de personnes sauvées par SOS Méditerranée depuis 2016 (chiffre d'avril 2024)

**100 millions**

nombre de déplacés dans le bassin méditerranéen d'ici 2050 (source ONU)

**300 millions**

nombre de déplacés à l'échelle mondiale d'ici 2050 en raison notamment du choc climatique (source ONU)

**500**

nombre de chercheurs réunis depuis 2021 pour la création du Navire Avenir

**50**

nombre de groupes et d'école d'art, design, architecture d'Europe et d'Amérique du Sud mobilisés depuis septembre 2021

**60**

nombre d'institutions culturelles européennes soutenant le projet, co-signataires du manifeste «Nous sommes le rivage» publié dans *Le Monde* le 15 octobre 2023

**372**

nombre de rescapés qui seront accueillis dans le pont-refuge du Navire Avenir

**100**

nombre de rescapés qui seront accueillis sur le pont-place et dans le pont-nacelle (hôpital de bord) du Navire Avenir

**36 millions**

en euros, coût de construction du Navire Avenir, catamaran de 69 mètres constitué d'acier et d'aluminium (estimation 2022 - 27 millions d'euros - majorée de 35% d'inflation)

**15 millions**

en euros, somme nécessaire pour le lancement du chantier naval

**20 000**

en euros, coût journalier d'exploitation du Navire Avenir (équipage, coûts d'exploitation, énergie - à 30% vélique), soit 4 000 euros de moins que le coût de l'Ocean Viking aujourd'hui affrété par SOS Méditerranée

**900 000**

en euros, bénévolat engagé par les équipes d'architectes et de chercheurs (avril 2024)

**152 000**

financements obtenus des institutions culturelles européennes (avril 2024)



## 2. ASSEMBLAGE : LES 44 PIÈCES COMPOSANT LE NAVIRE AVENIR

### NAVIGUER – SAUVER

un navire pionnier du sauvetage en haute mer (11 pièces)

01. les statuts d'une structure associative propriétaire du Navire Avenir.
02. un pavillon maritime européen défini en droit.
03. un pavillon maritime européen brodé de 250 cm sur 150 cm.
04. une structure architecturale de type catamaran, de 69 mètres de long sur 22,5 mètres de large, présentant 5 290 mètres carrés disponibles développés sur 6 ponts principaux surmontés d'un nid d'aigle, dotée de deux containers de stockage de 20 pieds, de deux ancres en fonte de 300 kg chacune, et d'une rampe et d'un treuil à l'arrière de chacun des deux flotteurs pour faciliter l'accès à bord des rescapés.
05. les équipements nécessaires à la propulsion du bâtiment, dont un moteur fonctionnant à l'électricité, 371 mètres carrés de panneaux photovoltaïques, et deux ailes solides de 35 mètres de hauteur permettant de générer 30 % des besoins en énergie par la seule force du vent.
06. les équipements nécessaires au repérage des embarcations en péril, dont un radar, un ballon à l'hélium avec caméra nocturne et thermique, trois paires de jumelles ainsi qu'un aéronef, de type Colibri 2, conçu comme extension volante du navire.
07. des uniformes et vêtements techniques pour les marins sauveteurs.
08. quatre bateaux de secours semi-rigides de type « RHIB », deux de 10 mètres, deux de 6,5 mètres.
09. mille gilets de sauvetage.
10. un habillage graphique et une mise en lumière signifiant aux naufragés, au lointain, que le Navire Avenir est un bâtiment ami.
11. une sirène (corne de brume) constituée de voix humaines enregistrées sur le rivage européen.

### HABITER – ABRITER

un refuge médicalisé flottant (11 pièces)

12. quatorze cabines simples et douze cabines doubles avec douches et sanitaires, deux MESS (de 38 m<sup>2</sup> et 43 m<sup>2</sup>) et une salle de réunion de quatorze places pour les membres d'équipage et marins sauveteurs.
13. un espace de premier accueil des rescapés de 123 m<sup>2</sup> doté de huit bancs amovibles, quatre douches et sanitaires, ainsi que de lumières, couleurs, inscriptions à même d'inspirer réconfort.
14. un kit d'accueil comprenant des objets pour le quotidien à bord dont une brosse à dent, du savon, une gourde, un kit d'hygiène pour les femmes, des vêtements chauds, un carnet.
15. cinquante-deux sanitaires, trente-huit douches, onze points d'eau, cinquante-six miroirs répartis sur les trois ponts habités par les rescapés.
16. un refuge pour trois-cent-soixante-douze personnes comprenant cent-vingt-quatre modules de trois couchettes superposées, des voiles d'intimité pour chacune des couchettes, des couvertures en laine recyclable, des signes et mots d'amitié imprimés sur ces éléments textile, des prises pour connecter les appareils mobiles.
17. deux-cents doudous pour les enfants.
18. un protocole de transmission aux rescapés des tout premiers gestes de secours et de soin.
19. un hôpital climatisé comprenant une machine à générer de l'oxygène, des respirateurs, quatre lits médicalisés, trois chambres doubles d'observation, un vaste espace modulaire de soin et de repos, une pharmacie, un cabinet pour une sage-femme, une cabine de télé-médecine, un lieu d'écoute et de soin psychologique pour les rescapés et les marins sauveteurs.
20. une morgue pouvant accueillir six corps.
21. un espace dédié à un programme de recherche pour la constitution de la mémoire des disparus en mer.
22. quatre-cent-cinquante mètres de garde-corps surmontés de boussoles et portant inscriptions des noms de celles et ceux qui se sont mobilisés pour la création du Navire Avenir sur le rivage européen.

## **PARTAGER – RACONTER**

une place publique méditerranéenne (11 pièces)

- 23.** un espace dédié à la cuisine comprenant du mobilier, un espace de stockage à – 21°C de 7 m<sup>2</sup>, un espace de stockage à 1°C de 23 m<sup>2</sup>, un espace de stockage sec de 23 m<sup>2</sup>, un compacteur d'ordures à 0°C de 15 m<sup>2</sup>, un système de production d'eau potable, deux monte-plats et un espace circulaire de 11 mètres de diamètre sur le pont-refuge pour finaliser et distribuer les repas.
- 24.** un dispositif de diffusion de musiques transmises par des réfugiés depuis l'Europe, dispositif dit « Tour de Babel » et installé dans le lieu circulaire de distribution des repas.
- 25.** cinq cents bols et couverts incassables et recyclables.
- 26.** des recettes à base de riz, légumineuses, épices, issues d'un programme de création culinaire prenant en considération les besoins gustatifs et nutritionnels spécifiques des rescapés.
- 27.** un système typographique plurilingue spécifiquement conçu pour le Navire Avenir incorporant notamment l'arabe littéral, le persan, le ourdou, le farsi, le bengali, le tigrinya, le somali, l'anglais, le français.
- 28.** une signalétique plurilingue fonctionnelle résultant d'un programme de recherche sur la toponymie des espaces de secours, de soin, d'accueil.
- 29.** un kit de communication non verbal confié aux rescapés à leur arrivée sur le navire.
- 30.** des éléments de design pour soutenir, équiper, outiller la vie collective se déployant sur les 800 m<sup>2</sup> du pont-place : petit mobilier, tapis pour la prière et le recueillement, toiles tendues, toiles d'ombrage, cordages, environnements graphiques déployés au sol et sur les parois.
- 31.** un espace de 25 mètres carrés à l'avant du pont-refuge dédié à l'accueil des enfants.
- 32.** un jeu de construction du Navire Avenir pour les enfants.
- 33.** des livres pour les enfants dont un livre de coloriages décrivant des paysages du rivage européen.

## **RELIER – ARRIVER**

un laboratoire de création d'avenirs désirables (11 pièces)

- 34.** des images et des signes de l'hospitalité vive qui s'organise sur le rivage européen pour transmettre courage et amitié aux rescapés.
- 35.** des formes de témoignages de gratitude à l'adresse des marins-sauveteurs.
- 36.** une passerelle pour rejoindre la terre ferme.
- 37.** un studio, doté d'une couchette, d'une douche et d'un sanitaire, dédié au prolongement du travail de recherche nécessaire à la création d'une flotte mondiale.
- 38.** une assemblée d'institutions culturelles européennes (musées, théâtres, centres d'art, cinémas, festivals) protectrices du Navire Avenir en tant qu'œuvre d'art, *Really-made* pour le 21<sup>e</sup> siècle.
- 39.** une maquette au 100e conservée en haut-lieu.
- 40.** une plateforme Internet pour l'organisation d'une levée de fonds citoyenne de 6 millions d'euros nécessaires au lancement du chantier de construction du Navire Avenir, et une stratégie complémentaire de mobilisation d'investissements et de prêts bancaires afin de lever les 20 millions d'euros manquant à la finalisation de ce chantier de construction.
- 41.** un ouvrage titré « Face aux vents contraires » en réponse à tout ce qui s'opposait, s'oppose et s'opposera à la création du Navire Avenir.
- 42.** une plaque d'inauguration s'en référant au patrimoine culturel immatériel de l'UNESCO.
- 43.** un discours d'inauguration prononcé par la directrice générale de l'UNESCO.
- 44.** un carton d'invitation à cette inauguration qui devrait avoir lieu un beau jour de 2025, sur un rivage européen.



# Le Navire Avenir, une œuvre agissante

Concevoir un bateau de 69 mètres de long destiné à sauver les personnes migrantes naufragées en mer, c'est le pari un peu fou du Navire Avenir. Un projet réunissant de manière créative et ouverte le monde artistique et associatif.

Le pont qui accueille les espaces de repos est celui situé le plus loin possible de la mer, synonyme pour beaucoup de peur et de traumatismes.

Le refuge

Pour monter à bord du navire venu les secourir les rescapés se retrouvent à grimper une échelle. Un exercice qui engendre de nombreuses difficultés pour des personnes épuisées, blessées. Ici, une rampe d'accès permet d'accéder à l'Avenir de façon horizontale.

Zone d'abordage

Embarcations annexes

Les gros bateaux peuvent provoquer des vagues en approchant les embarcations des migrants. Les petits vaisseaux annexes sont plus rapidement sur zone, plus rassurants, et permettent aux sauveteurs d'établir le contact en direct.

Catamaran

La stabilité du bateau est essentielle pour ces personnes parfois polytraumatisées. Eviter autant que faire se peut le mal de mer est aussi très important.

Alors que les trajets sont de plus en plus longs à cause des pressions exercées par les Etats qui refusent de les accueillir, la consommation des bateaux de sauvetage est un enjeu capital. Le navire Avenir est le moins gourmand possible énergétiquement – dessiné pour exercer le moins de résistance possible à l'avancement et ainsi consommer moins, il est également muni de panneaux solaires et de voiles. « N'aggravons pas encore la situation climatique en allant secourir des personnes qui fuient parfois précisément à cause de celle-ci », commente Sébastien Thiéry.

Panneaux solaires

L'hôpital, de taille variable en fonction des besoins, est adapté aux traumatismes et pathologies rencontrées. Des espaces dédiés aux soins psychologiques sont également prévus.

Hôpital

Les repas, constitués de riz, de légumineuses et d'épices y sont simples, réalisables, nourrissants et reconstituants. Mais aussi goûteux – ce ne sont pas des rations de survie. « La nourriture restaure l'âme et le corps », dit Louise Guillaumat.

cuisines

C'est là que se déroulent les repas, les jeux des enfants. « Où les rescapés pourront lentement passer du mutisme à la discussion », espère Marc Van Peteghem.

La place



### 3. ASSEMBLÉE : LES 60 INSTITUTIONS CULTURELLES EUROPÉENNES QUI SOUTIENNENT LE NAVIRE AVENIR

Le 15 octobre 2023, 60 directrices et directeurs d'institutions culturelles européennes co-signent le manifeste « Nous sommes le rivage » publié dans le journal *Le Monde*. Elles et ils affirment ainsi soutenir la création du Navire Avenir, et affichent le manifeste dans l'enceinte de leurs théâtres, musées, centres d'art, festivals, que sont :

**Théâtre Vidy-Lausanne**, Suisse

**Théâtre national populaire**, Villeurbanne, France

**Théâtre du Nord - École du Nord**, CDN Lille Tourcoing Hauts-de-France, France

**Ateliers Médicis**, Clichy-Montfermeil, France

**Passages-Transfestival**, Metz, France

**L'Odéon – Théâtre de l'Europe**, Paris, France

**Ballet national de Marseille**, France

**Théâtre les Tanneurs**, Bruxelles, Belgique

**Maison de la Poésie**, Paris, France

**Comédie de Genève**, Suisse

**Parallèle** – pratiques artistiques émergentes internationales, Marseille, France

**Friche la Belle de Mai**, Marseille, France

**MUCEM** Musée des Civilisations de l'Europe et de la Méditerranée, Marseille, France

**Théâtre du Beauvaisis**, Scène Nationale, Beauvais, France

**Centre d'Art La Brasserie**, Foncquevillers, France

**Le Phénix**, Scène nationale Valenciennes, Pôle européen de création, France

**Théâtre Paris Villette**, France

**Théâtre de la Ville-Paris et Festival Paris**, France

**Palais de Tokyo**, Paris, France

**Festival de Marseille**, France

**Gaîté Lyrique**, Paris, France

**Maison de la Culture d'Amiens**, France

**Frac Sud** – Cité de l'art contemporain, Marseille, France

**Institut d'Art Contemporain de Villeurbanne**, France

**Halles de Schaerbeek**, Bruxelles, Belgique

**Cent-quatre-Paris**, France

**Théâtre National de Strasbourg**, France

**Palazzo Butera**, Palerme, Italie

**Institut du Monde Arabe**, Paris, France

**Centre Pompidou**, Paris, France

**ZAT Zone Artistique Temporaire**, Montpellier, France

**POLAU – Pôle arts et urbanisme**, Saint-Pierre-des-Corps, France

**Le Vent des Signes**, Toulouse, France

**Les Célestins**, Théâtre de Lyon, France

**Théâtre national de Nice**, Centre dramatique national Nice Côte d'Azur, France

**La Villette**, Paris, France

**Festival international du film de La Rochelle**, France

**Lieux Publics**, centre national et pôle européen de création, Marseille, France

**Agir pour le vivant**, Arles, France

**Chaillot Théâtre national de la danse**, Paris, France

**Centre Pompidou-Metz**, France

**Centre dramatique national de Besançon Franche-Comté**, France

**Festival Premiers Plans d'Angers**, France

**Théâtre de Liège**, Centre européen de création théâtrale et chorégraphique, Belgique

**La Criée** Théâtre National de Marseille, France

**Centre Chorégraphique National de Caen en Normandie**, France

**Palais de la Porte Dorée** – Musée de national de l'histoire de l'immigration, Paris, France

**ICI Centre Chorégraphique National de Montpellier** Occitanie / Pyrénées Méditerranée, France

**Pacifique**, Centre de développement chorégraphique national Grenoble – Auvergne – Rhône Alpes, France

**Cinemed**, Festival du cinéma méditerranéen de Montpellier, France

**Festival d'Avignon**, France

**Festival de cinéma de Douarnenez**, France.

**Centre national de danse contemporaine d'Angers**, France

**Villa Médicis** Académie de France à Rome, Italie

**Fonds Régional d'Art Contemporain de Franche-Comté, Besançon**, France

**Le Quai**, Centre dramatique national d'Angers, France

**La Manufacture d'idées**, Hurigny, France

**La Comédie**, Centre dramatique national de Reims, France (*image ci-après*)







## 4. ACTUALITÉS : LE NAVIRE AVENIR DANS LA PRESSE

Le Navire Avenir, une œuvre agissante  
**Imagine demain le monde**, avril 2024

Un pavillon maritime européen : une question de droit(s) pour l'Union  
**AOC**, 15 février 2024

L'Avenir, un navire pionnier pour le sauvetage en haute mer  
**Usbek & Rica**, 8 février 2024

Les bonnes choses : Cuisines solidaires  
**France Culture**, 21 janvier 2024

Refugium für Geflüchtete auf See  
**WOZ**, 11 janvier 2024

Le Navire Avenir et le sauvetage des migrants en mer  
**Revue Multitude**, 21 décembre 2023

Fraternité générale : Navire Avenir  
**France Télévisions**, 11 décembre 2023

Migrants en Méditerranée : « Les bateaux existants ne sont pas adaptés au sauvetage de masse »  
**France Inter**, 10 décembre 2023

Navire Avenir : un projet destiné au sauvetage en mer pour SOS Méditerranée  
**Voiles et voiliers**, 30 novembre 2023

Jean-Michel est fonctionnaire (à la retraite) mais construit un navire de sauvetage  
**France Inter**, 28 novembre 2023

Le Navire Avenir, un projet de catamaran pour le sauvetage des migrants en haute mer  
**Un monde meilleur**, 23 novembre 2023

Puissance d'agir, de la représentation à l'action effective, par Guy Tortosa  
**Culture et recherche**, automne-hiver 2023, 20 novembre 2023

Le champ culturel devient celui de l'action politique elle-même, celui où s'engagent des initiatives collectives  
**Le Monde**, 11 novembre 2023

Migrants: qui pour dire la splendeur de ce qui vient ?  
**AOC**, 18 octobre 2023

Rencontre autour du « Navire Avenir », ce mercredi 18 octobre au Centre Pompidou  
**Les Inrockuptibles**, 18 octobre 2023

Marc Van Peteghem, un marin écolo au secours des plus fragiles  
**La Croix**, 18 octobre 2023

Bâtir l'Avenir  
**Médiapart – Le Club**, 17 octobre 2023

The first vessel designed to save migrants  
**Domus**, 17 octobre 2023

Ein „Reallymade“ für das 21. Jahrhundert  
**Frankfurter Allgemeine Zeitung**, 17 octobre 2023

« Nous sommes le rivage »  
**Le Monde**, 15 octobre 2023

Le « Navire Avenir », œuvre qui milite pour le sauvetage des migrants en haute mer, fait escale à Paris  
**Le Monde**, 14 octobre 2023

Le Navire Avenir jette l'ancre au Centre Pompidou  
**Le Quotidien de l'Art**, 12 octobre 2023

Les migrants en Méditerranée, un sujet brûlant pour les artistes  
**La Croix**, 21 septembre 2023

Inscrire l'acte d'hospitalité au Patrimoine culturel immatériel de l'humanité  
**Revue de l'Observatoire des politiques culturelles**, 27 juillet 2023

Navire Avenir, un projet en haute mer pour restaurer l'hospitalité en Europe  
**Guiti News**, 13 juillet 2023

Le projet Avenir, entretien avec Sébastien Thiéry  
**Radio Mistral Social Club**, 28 juin 2023

Naufrages, frontières, et un navire pour faire hospitalité  
**Les Humanités Media**, 27 juin 2023



L'hospitalité au coeur de trois projets, entretiens avec Sébastien Thiéry  
**Radio Grand Ciel**, 21 juin 2023

« Décivilisation » en Méditerranée : il y a urgence à construire des navires pour le sauvetage en haute mer  
**AOC**, 16 juin 2023

Marseille aide à dessiner le Navire Avenir  
**Ictus Magazine**, 4 mai 2023

L'Avenir, premier navire de sauvetage en haute mer, se dessine à Marseille,  
**Made in Marseille**, 3 mai 2023

Marseille : le projet inédit d'un navire dédié au sauvetage de migrants en Méditerranée  
**Ouest France**, 16 avril 2023

Marseille dessine un « Avenir »  
**La Provence**, 3 avril 2023

À Marseille, associations et demandeurs d'asile imaginent une solution alternative au problème des squats  
**La Provence**, 30 janvier 2023

Et si l'hospitalité devenait Patrimoine immatériel de l'humanité ? Entretien avec Sébastien Thiéry  
**La Terre en Thiers**, 28 novembre 2022

Una nave per l'Europa  
**Revue du Goethe Institut Italia**, 22 novembre 2022

Diritti Umani e migrazioni : una conferenza internazionale su mobilità e cittadinanza  
**IL Mediterraneo**, 13 septembre 2022

Un nouveau concept de navire de sauvetage présenté à Marseille  
**Ouest France – Le Marin**, 26 juillet 2022

Flucht auf dem Meer : Das erste Schiff für internationale Seenotrettung entsteht  
**Riff reporter**, 12 juillet 2022

Catamarano per salvare migranti a Giuria Nuovi italiani : il volto sociale del Sole Luna, Doc Film Fest  
**IL Mediterraneo**, 12 juillet 2022

Navire Avenir, une catamarano ideato tra Marsiglia e Palermo per salvare i migranti  
**Redattore Sociale**, 8 juillet 2022

Navire Avenir, le premier bateau de sauvetage en mer  
**Ictus Magazine**, 6 juillet 2022

À Marseille, l'Avenir lancé pour préserver les gestes de sauvetage en mer  
**Le Quotidien de l'Art**, 30 juin 2022

« Incarner ce qu'est l'hospitalité en 2022 », entretien avec François Crémieux  
**La Marseillaise**, 27 juin 2022

Marche pour l'Avenir et sauver en Méditerranée  
**La Marseillaise**, 27 juin 2022

Navire Avenir : le 1er catamaran de sauvetage européen prend corps à Marseille  
**Gomet**, 25 juin 2022

Un navire d'avenir pour le sauvetage en Méditerranée  
**La Marseillaise**, 24 juin 2022

Risques majeurs : ils font face à l'urgence  
**Le Moniteur**, 24 juin 2022

Raoul Fernandez donne de la voix au Navire Avenir  
**Le Républicain Lorrain**, 10 avril 2022

Navire pour les migrants : trois jours d'escale au Livre à Metz,  
**Le Républicain Lorrain**, 6 avril 2022

Traduire l'Hospitalité : la construction d'un navire pour la Méditerranée  
**France Culture**, 26 octobre 2021

Le Centre Pompidou-Metz embarque le public dans la conception d'un navire de sauvetage de migrants  
**We Demain**, 9 octobre 2021

Un navire pour les migrants : le Centre Pompidou-Metz s'engage  
**Le Républicain Lorrain**, 16 septembre 2021

Sébastien Thiéry, un navire de sauvetage  
**ArtPress**, juillet 2021



[WWW.NAVIREAVENIR.EU](http://WWW.NAVIREAVENIR.EU)  
[WWW.NAVIREAVENIR.INFO](http://WWW.NAVIREAVENIR.INFO)  
[CONTACT@NAVIREAVENIR.EU](mailto:CONTACT@NAVIREAVENIR.EU)

images : Vers l'Avenir, procession du 26 juin 2022 à Marseille (Elsa Ricq-Amour et Elisa Larvego)  
plans et prévisualisations : VPLPdesign, Atelier Marc Ferrand, association Navire Avenir

